

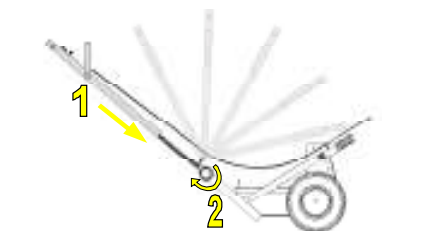

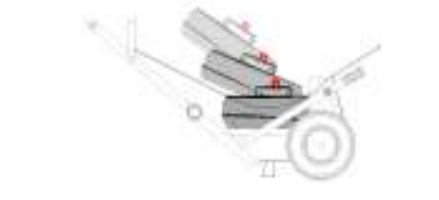
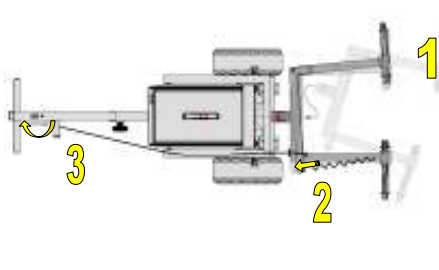

## Montageanleitung

	<p><b><u>Handgriff montieren:</u></b></p> <ol style="list-style-type: none"> <li>1. Schieben Sie das Handgriffrohr mit dem Wippschalter nach oben gerichtet in das Quadratrohr, worin auch das Spiralkabel hineinführt.</li> <li>2. Dann arretieren Sie den Handgriff in der für Sie richtig eingestellten Höhe durch das Festdrehen der Sterngriffschraube.</li> </ol>
	<p><b><u>Akku-Tragebox montieren:</u></b></p> <p>Schwenken Sie die Akku-Tragebox schräg von oben in die hinteren Anschlagösen des SchleppMAXXE und drücken Sie dann die Box vorne vorsichtig nach unten in den für die Box vorgesehenen Kupplungsstecker. Ist das Laden der Batterie am Flieger nicht möglich, so kann man die Akkubox zum Laden ebenso wieder einfachst entnehmen.</p>
	<p><b><u>Universal-Adapter montieren:</u></b></p> <ol style="list-style-type: none"> <li>1. Stecken Sie den Universal-Adapter in das Kupplungsrohr hinten am SchleppMAXXE und sichern ihn einfach schwenkend mit dem Bolzen ohne Splint.</li> <li>2. Dann drücken Sie den Universal-Adapter zusammen und hängen den Drahtzug über die Zugfeder in die Öse ein.</li> <li>3. Jetzt können Sie mit dem Handhebel am Handgriff den Adapter öffnen und schließen, also bequem den Flieger ankuppeln.</li> </ol>
	<p><b><u>Universaladapter einstellen:</u></b></p> <p>Der Universal-Adapter ist mit je zwei unterschiedlichen Kupplungsrohren, die ineinander gesteckt sind, vormontiert. (Rd. 20 / Rd. 25 mm)</p> <p>Sie können die beiden Kupplungsrohre auf beiden Seiten wechseln und für die verschiedenen Bugradbreiten durch Verschieben im Lochraster einstellen und fest verschrauben.</p>
	<p><b><u>Bodenfreiheit Standfuß einstellen:</u></b></p> <p>Der SchleppMAXXE sollte im angekuppelten Zustand unter dem Standfuß min. <b>5 cm</b> Bodenfreiheit haben, damit Bodenunebenheiten oder Türschienen überwunden werden können.</p> <p>Diese Höheneinstellung geschieht einfachst durch den <b>schwenkbaren Kupplungsbügel</b> mit angelenktem Universaladapter, indem Sie die beiden Kugelsperbolzen aus dem Lochraster ziehen und bei entsprechender Bodenfreiheit wieder arretieren. Jetzt sollten Sie auch den Handgriff in der Höhe für Sie passend einstellen.</p>

## Bedienungsanleitung

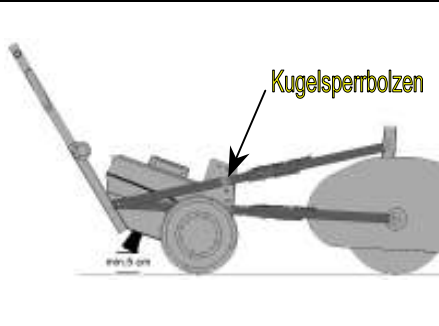
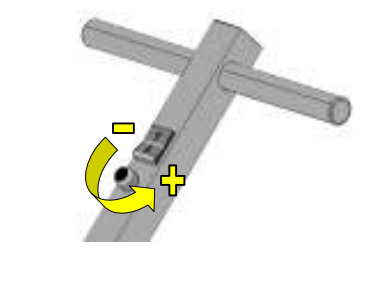
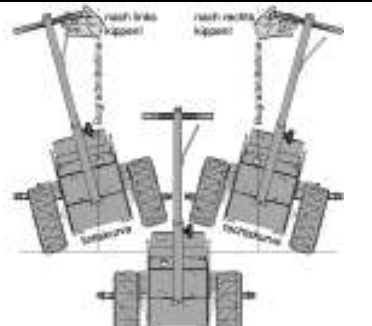
	<p><b><u>In Betriebnahme:</u></b></p> <p>Stecken Sie den <b>Kurzschlussknochen</b>, der sich am Handgriff der Akku-Tragebox befindet, in die an der Vorderseite gelb hinterlegte <b>Steckeröffnung</b> ein. Jetzt ist der SchleppMAXXE unter Strom und betriebsbereit. Wenn Sie den SchleppMAXXE nicht mehr benötigen, <b>unbedingt den Kurzschlussknochen wieder entfernen</b> und in den Tragegriff der Akkubox stecken.</p> <p>Nur so ist die komplette Stromversorgung unterbrochen und es können keine Kriechströme das Gerät, womöglich noch mit Flieger, unbeaufsichtigt in Betrieb setzen.</p> <p>Die intelligente Elektronik schaltet selbsttätig bei Über- oder Unterlast (<b>Ladezustand der Batterie</b>) das Gerät ab. Durch Herausnehmen des Kurzschlussknochen für ein paar Sekunden können Sie das Gerät ohne Schaden weiter bewegen, bevor Sie die Akkus neu laden müssen. Auch die Akkus sind mit einer Sicherung bestückt, die eine zu hohe Belastung (Stromentnahme) absichert.</p>
<p><b><u>Akku-Ladegerät</u></b></p> <p>Das 24 V Ladegerät stellt sich in Abhängigkeit des Ladezustands automatisch ein und kann so über Wochen ohne Schaden angeschlossen bleiben.</p> <p><b>Ladekontrollanzeige:</b> <b>Blinklicht</b> zeigt an, dass die Akkus geladen sind. <b>Dauerlicht</b> zeigt an, dass die Akkus noch nicht geladen sind.</p>	
<p><b><u>Schwerlast-Luftreifen</u></b></p> <p>Im Normalbetrieb mit 1,8 bar und im Schwerlastbetrieb zur Gripperhöhung mit nur 1,2 bar betreiben.</p>	
	<p><b><u>Fahren:</u></b></p> <p>Der SchleppMAXXE wird mittels <b>Wippschalter</b> vor- und rückwärts bewegt. Die elektronische Steuerung mit Softstart- und Softstopfunktion ermöglicht ein gefühlvolles Rangieren. (Schalter länger drücken !)</p> <p>Wenn ein <b>Geschwindigkeits- u. Kraftregler</b> vorhanden ist (sollte bei schwereren Fliegern gewählt werden), kann die Geschwindigkeit jederzeit, auch während des Fahrens, verändert werden.</p> <p><b>Achtung:</b> Regler ganz nach rechts bedeutet 0-Drehzahl, also beim Betätigen des Wippschalter keine Bewegung!</p>
	<p><b><u>Lenken:</u></b></p> <p>Durch das einfache Kippen über ein Rad (seitliches Drücken) können Sie den SchleppMAXXE einfachst in leichte Kurven lenken oder einfache leichte Lenkkorrekturen vornehmen.</p> <p>Durch Anheben und gleichzeitiges Links- oder Rechtsschwenken steuern Sie das Bugrad und damit Ihren Flieger genauso gefühlvoll wie mit der bekannten Handanlenkung auf engstem Raum</p>